



**WOFLEX**

---

## Ficha técnica WOFLEX

Racores de compresión con inserto y ojiva cortada

---

# Índice

PRESENTACIÓN	3
VENTAJAS	3
APLICACIONES Y DESEMPEÑO	4
NORMAS	4
INSTRUCCIONES DE ENSAMBLADO	5

**SERIE 5500****Racores de compresión con  
inserto y ojiva cortada****WOFLEX****PRESENTACIÓN**

Los racores de compresión WOFLEX están fabricados en aleación de latón UNI EN 12165 CW617-N y se caracterizan por un sistema de doble estanqueidad, gracias a las juntas tóricas y al apriete mecánico. Los racores WOFLEX se utilizan principalmente en el sector hidrotérmico, en instalaciones de suministro (caliente y frío) y/o en distribuciones para calefacción y refrigeración. También se pueden utilizar con fluidos que contienen anticongelante a base de glicoles y en instalaciones neumáticas con aire comprimido. Los racores WOFLEX son fáciles de usar, ya que no requieren herramientas especiales y pueden instalarse también con el tubo multicapa WELCOFLEX.

**VENTAJAS**

- Garantía de estanqueidad gracias al apriete mecánico del racor y a las juntas tóricas del portatubos.
- Para agua potable y calefacción
- Las materias primas utilizadas son de alta calidad [UBA LIST]

## APLICACIONES Y DESEMPEÑO

Aplicaciones		Temperatura mínima	Temperatura máxima	Temperatura del sistema	Presión máxima
	agua potable	-20°C°	+120°C	-20°C/+95°C	10 bar
	agua caliente sanitaria	-20°C°	+120°C	-20°C/+95°C	10 bar
	enfriamiento	-20°C°	+120°C	-20°C/+95°C	10 bar
	radiadores	-20°C°	+120°C	-20°C/+95°C	10 bar
	calefacción por suelo radiante	-20°C°	+120°C	-20°C/+95°C	10 bar
	riego	-20°C°	+120°C	-20°C/+95°C	10 bar
	-20 °C (con el uso de glicol en un porcentaje máximo del 30%)				

s

## NORMAS

- UNI EN ISO 21003-3

Los racores son conformes a la normativa UNI EN ISO 21003-3: "Sistemas de canalización multicapa para instalaciones de agua caliente y fría en el interior de edificios."

- UNI EN 228-1 2003

Todos los roscados son conformes a la normativa UNI EN ISO 228-1: "Roscas de tuberías para uniones sin estanquidad en la rosca"

- D.M. 174 (06/04/2004)

Los materiales utilizados son conformes con el Decreto Ministerial Italiano nº 174 del 06/04/2004 [Reglamento que concierne los materiales y objetos que pueden ser utilizados en las instalaciones fijas de captación, tratamiento, conducción y distribución de aguas destinadas al consumo humano]

- Conforme a 4MS, UBA List (grupo BC), DIN 50930/6 Dir. 2011/65/UE, 6C anexo III (RhOSII)

## INSTRUCCIONES DE ENSAMBLADO

Utilizando una herramienta especial para cortar tubos, realice un corte perpendicular al eje del tubo. No utilice cortatubos de «guillotina», que normalmente solo se utilizan para tubos de plástico.



Calibre y desbarbe el tubo con el calibre adecuado, prestando atención a eliminar cualquier residuo de virutas. El biselado interno debe realizarse en toda la circunferencia.



Instale la tuerca y el anillo en el tubo; a continuación, inserte el portamangueras hasta el fondo, después de comprobar que estén presentes todas las juntas tóricas. En esta fase, el uso de un lubricante en spray facilita la introducción, pero sobre todo evita dañar las juntas tóricas. La inserción del tubo en el portamangueras es una operación que debe realizarse con mucho cuidado, ya que la salida involuntaria de la junta tórica de su alojamiento puede ser la causa que impida la estanqueidad.



Asegúrese de que el portamangueras esté completamente insertado.

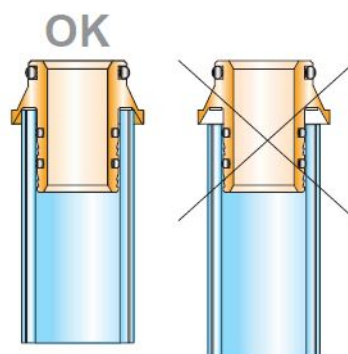

Atornille manualmente la tuerca tanto como sea posible y compruebe que el atornillado se realiza sin forzar, ya que el tubo debe estar alineado con el racor. A continuación, proceda al apriete con llaves fijas.





GENERAL FITTINGS SPA

Via Golgi 73/75, 25064 Gussago (BS) - ITALY

te. +39 030 3739017

[www.generalfittings.it](http://www.generalfittings.it)