



Scheda tecnica

Deumidificatori

Sommario

PRESENTAZIONE	3
VANTAGGI	3
Versione per deumidifica ad aria neutra (isotermica)	3
Versione per deumidifica ed integrazione in raffrescamento (e riscaldamento)	4
DEUMIDIFICATORI A PARETE / INCASSO PARETE	4
PRESTAZIONE UNITA' (A PARETE E A INCASSO)	4
MODELLO A PARETE	5
MODELLO A INCASSO	7
CASSAFORMA	8
PANNELLI RIVESTIMENTO	8
DEUMIDIFICATORI A CONTROSOFFITTO	9
PRESTAZIONE UNITA' (CONTROSOFFITTO)	9
Deumidificatori a soffitto: dati dimensionali	10
PANNELLO COMANDI DEUMIDIFICATORI	11
Pannello remoto Modbus RS485 da parete	12
Pannello remoto elettronico da parete	12

DEUMIDIFICATORI

PRESENTAZIONE

VARMO CLIMA offre una serie di deumidificatori a parete, a incasso parete o a controsoffitto, in grado di deumidificare l'aria interna, garantendo così un ambiente salubre ed un elevato benessere fisico. VARMO CLIMA propone unità di trattamento dell'aria che nella stagione invernale danno un contributo a incrementare la temperatura dell'aria e in quella estiva a diminuirla, regolando l'umidità dell'aria. Possono operare senza l'ausilio delle batterie ad acqua di pre e post raffreddamento (deumidificatori versione in aria neutra): questo è molto utile nel caso in cui sia richiesta la deumidificazione nelle stagioni intermedie e il refrigeratore sia spento.

VANTAGGI

- Controllo dell'umidità: un deumidificatore è la soluzione perfetta contro gli eccessi di umidità in casa, migliorando il benessere fisico e il comfort termico/energetico
- Previene la formazione di muffa: uno degli effetti più comuni dell'eccesso di umidità in casa. Posizionando un deumidificatore nella stanza, si ridurrà l'umidità nell'aria e la possibilità di formazione della muffa

Versione per deumidifica ad aria neutra (isotermica)

Unità per la sola deumidifica dell'aria proveniente dal ventilatore EC di ricircolo consentendo così il funzionamento del circuito frigorifero, ottenendo durante il periodo estivo (compressore attivo) aria deumidificata. Dotata di batteria idronica di pre e post raffreddamento che, se alimentata, consente di fornire un'integrazione della potenza frigorifera/termica all'impianto di climatizzazione radiante (il collegamento all'impianto di riscaldamento/raffrescamento è opzionale e non pregiudica la deumidificazione dell'aria).

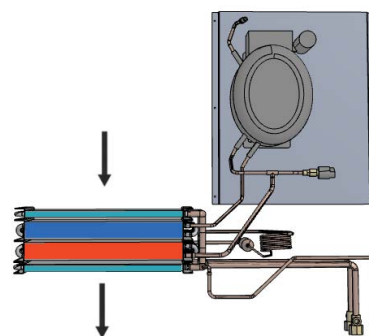

Versione per deumidifica ed integrazione in raffrescamento (e riscaldamento)

Unità per la deumidifica dell'aria dal ventilatore EC di ricircolo consentendo l'integrazione della potenza frigorifera/termica all'impianto di climatizzazione radiante.

Durante il periodo estivo (compressore attivo) l'unità può funzionare in 2 modalità:

- Deumidifica: l'unità condensa parzialmente in aria e parzialmente in acqua tramite il condensatore a piastre, ottenendo aria deumidificata;
- Deumidifica + Integrazione raffrescamento: l'unità condensa totalmente in acqua, ottenendo così aria deumidificata e raffrescata.

Durante il periodo invernale (compressore spento) le batterie idroniche sono alimentata con acqua calda dell'impianto di riscaldamento e si comporta come un fan coil.

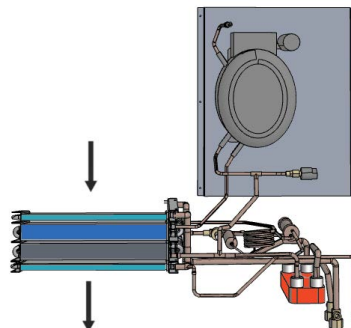

DEUMIDIFICATORI A PARETE / INCASSO PARETE

Deumidificatore per impianti radianti di climatizzazione con sezione di trattamento aria con deumidificazione, raffrescamento e riscaldamento. L'unità è particolarmente indicata per locali residenziali, commerciali (piccole dimensioni) o edifici residenziali collettivi ed è fornita plug-and-play per un'installazione rapida e semplificata.

L'unità è composta da un monoblocco comprensivo di ogni componente per il corretto funzionamento e consente il funzionamento con ampi range di temperatura esterna ed in abbinamento con sistemi radianti. Disponibile in un'unica taglia, con portata variabile da 320 m³/h a 500 m³/h, sia nella versione ad aria neutra e con integrazione.

PRESTAZIONE UNITA' (A PARETE E A INCASSO)

DATI TECNICI GENERALI		
Alimentazione	V/Ph/Hz	230/1/50
Grado di protezione IP	IP	20
Portata aria massima	m ³ /h	500
Portata aria nominale	m ³ /h	320
Pressione utile nominale	Pa	50
Pressione utile max	Pa	70

VERSIONE ARIA NEUTRA

Capacità di deumidificazione utile	l/24h	18
Potenza frigorifera resa batteria idronica ²	kW	1.25
Potenza termica resa ³	kW	1.1
Portata acqua	m ³ /h	0.22
Perdita di carico	Kpa	5.2
Pressione sonora Lp ad 3 Mt	dB(A)	35
Alimentazione elettrica	V/Ph/Hz	230 / 1 / 50
Corrente massima assorbita versioni R	A	4.2

(2) Temperatura ambiente 26 °C; umidità relativa 65%, portata aria nominale; Acqua 7/12 °C (IN/OUT);

(3) Temperatura ambiente 20 °C; umidità relativa 50%, portata aria nominale; Acqua 45/40 °C (IN/OUT);

VERSIONE CON INTEGRAZIONE

Capacità di deumidificazione utile	l/24h	18
Potenza frigorifera resa batteria idronica ²	kW	1,25
Potenza frigorifera resa compressore totale ²	kW	1,35
Potenza frigorifera resa compressore sensibile ²	kW	0.86
Potenza termica resa ³	kW	1,10
Portata acqua	m ³ /h	0.22
Perdita di carico	Kpa	5.2
Pressione sonora Lp ad 3 Mt	dB(A)	35
Alimentazione elettrica	V/Ph/Hz	230 / 1 / 50
Corrente massima assorbita versioni R	A	4.2

(2) Temperatura ambiente 26 °C; umidità relativa 65%, portata aria nominale; Acqua 7/12 °C (IN/OUT);

(3) Temperatura ambiente 20 °C; umidità relativa 50%, portata aria nominale; Acqua 45/40 °C (IN/OUT);

MODELLO A PARETE

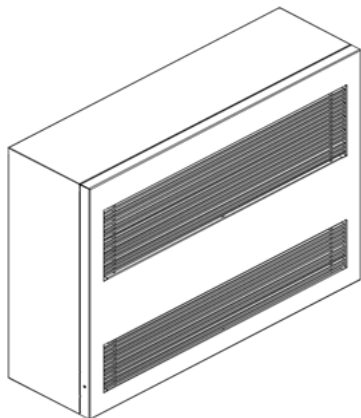
DATI DIMENSIONALI

Larghezza A	mm	790
Profondità B	mm	240
Altezza C	mm	650
Attacchi acqua mandata/ritorno	Ø	1/2" - 1/2"
Condensa	Ø	16 mm
Peso versione aria neutra	kg	40
Peso versione con integrazione	kg	42

MODELLO A INCASSO

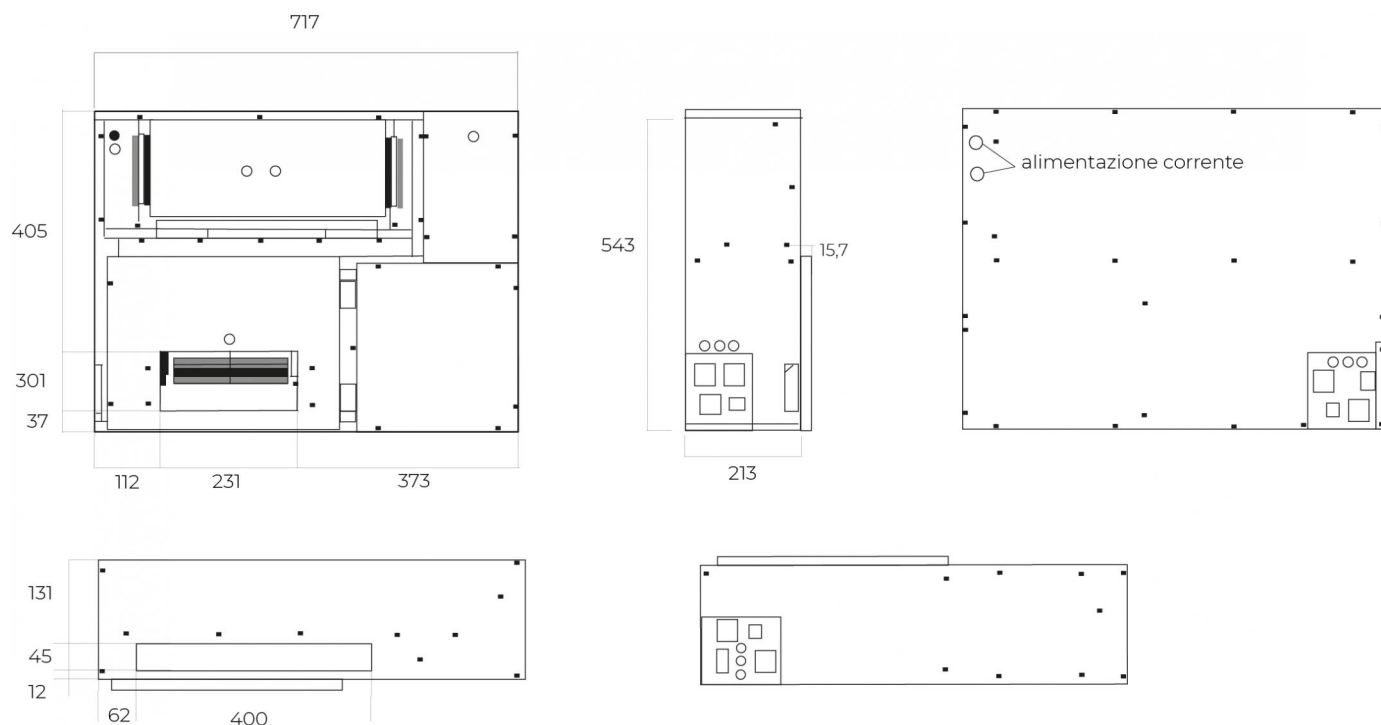

DATI DIMENSIONALI

Larghezza A	mm	717
Altezza B	mm	543
Profondità C	mm	213
Mandata Frontale bxh	mm	400 x 195
Mandata superiore canalizzabile	mm	400 x 120
Aspirazione	mm	340 x 210
Attacchi acqua mandata/ritorno	Ø	1/2" - 1/2"
Condensa	Ø	16 mm
Peso	kg	31

CASSAFORMA

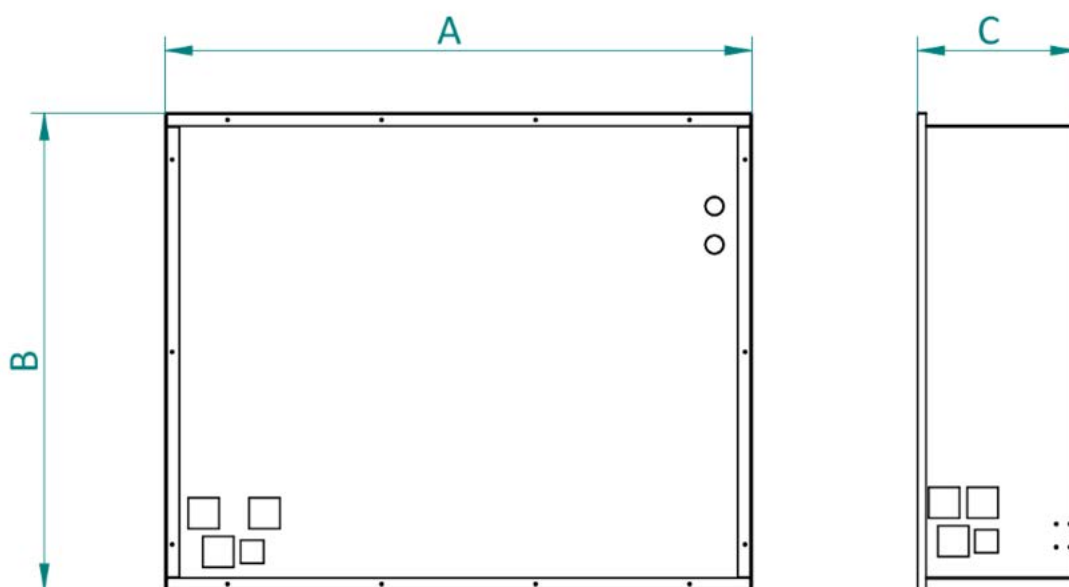

DATI DIMENSIONALI

Larghezza A	mm	761
Altezza B	mm	621
Profondità C	mm	208
Peso	kg	31

S

PANNELLI RIVESTIMENTO

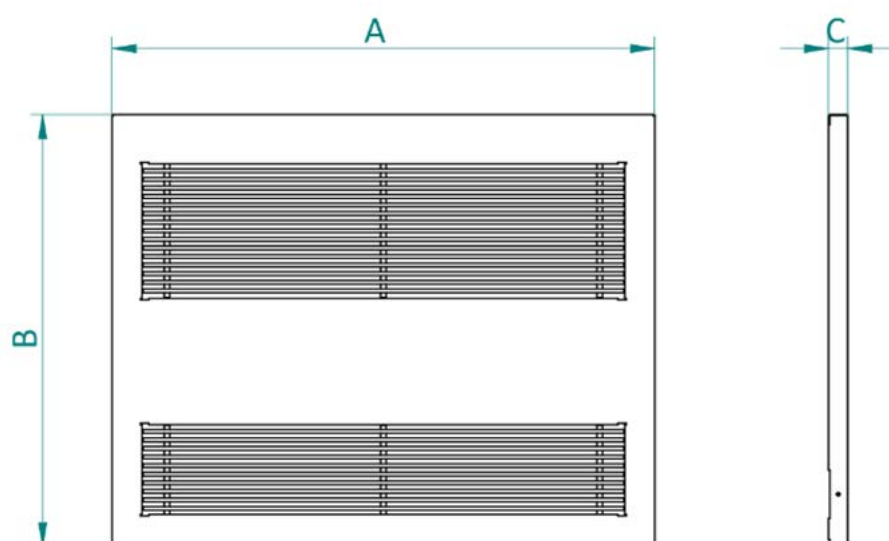

DATI DIMENSIONALI		
Larghezza A	mm	790
Altezza B	mm	630
Profondità C	mm	28
Peso	kg	31

S

DEUMIDIFICATORI A CONTROSOFFITTO

Deumidificatore per impianti radianti di climatizzazione con sezione di trattamento aria con deumidificazione, raffrescamento e riscaldamento. L'unità è particolarmente indicata per locali residenziali, commerciali (piccole dimensioni) o edifici residenziali collettivi ed è fornita plug-and-play per un'installazione rapida e semplificata.

L'unità è composta da un monoblocco comprensivo di ogni componente per il corretto funzionamento e consente il funzionamento con ampi range di temperatura esterna ed in abbinamento con sistemi radianti. Disponibile in due taglie, con portata da 320 m³/h e da 500 m³/h, sia nella versione ad aria neutra e con integrazione.

PRESTAZIONE UNITA' (CONTROSOFFITTO)

DATI TECNICI GENERALI		300	500
Alimentazione	V/Ph/Hz	230/1/50	
Grado di protezione IP	IP	20	
Portata aria	m ³ /h	300	500
Pressione utile	Pa	150	98

S

VERSIONE ARIA NEUTRA		300	500
Capacità di deumidificazione utile	l/24h	18.9	36.2
Potenza frigorifera resa batteria idronica2	kW	0.58	1.22
Potenza termica resa3	kW	0.62	1.3
Portata acqua	m³/h	0.15	0.3
Perdita di carico	Kpa	4.5	9
Pressione sonora Lp ad 3 Mt	dB(A)	36	38
(2) Temperatura ambiente 26°C; umidità relativa 50%, portata aria nominale; Acqua in 16°C;			
(3) Temperatura ambiente 20°C; umidità relativa 60%, portata aria nominale; Acqua in 35°C;			

VERSIONE CON INTEGRAZIONE		300	500
Capacità di deumidificazione utile	l/24h	18.9	36.2
Potenza frigorifera resa sensibile	kW	0.77	1.44
Potenza frigorifera resa totale	kW	1.27	2.39
Potenza termica resa3	kW	0.62	1.3
Portata acqua	m³/h	0.15	0.3
Perdita di carico	Kpa	4.5	9
Pressione sonora Lp ad 3 Mt	dB(A)	36	38
(2) Temperatura ambiente 26°C; umidità relativa 50%, portata aria nominale; Acqua in 16°C;			
(3) Temperatura ambiente 20°C; umidità relativa 60%, portata aria nominale; Acqua in 35°C;			

Deumidificatori a soffitto: dati dimensionali

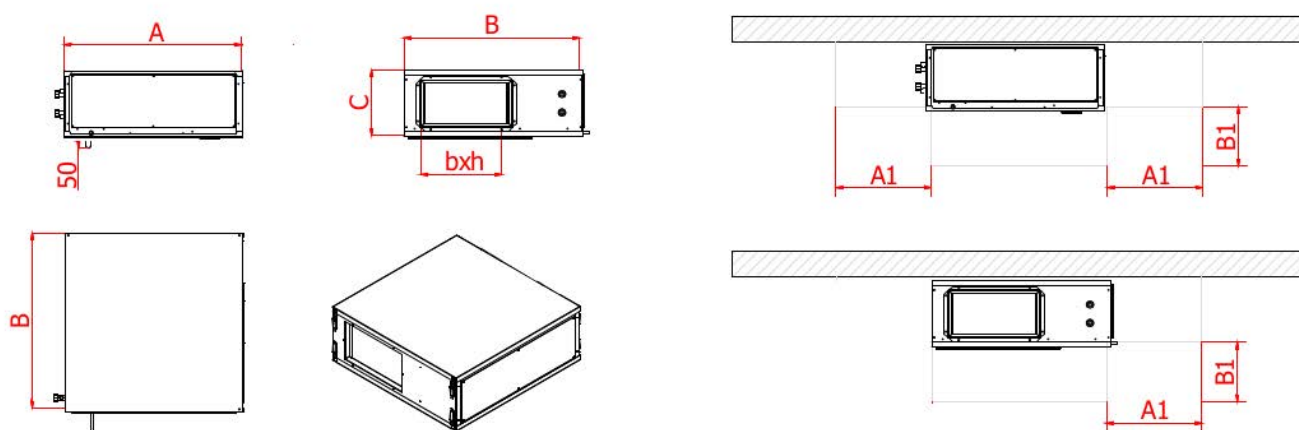

Modello		300	500
Larghezza A	mm	690	
Profondità B	mm	690	800
Altezza C	mm	250	310
Mandata bxh	mm	350x180	520x250
(valido per mandata ed aspirazione)			
A1	mm	300	
B1	mm	270	320
Attacchi acqua mandata/ritorno	Ø	1/2" - 1/2"	
Condensa	Ø	16 mm	
Peso versione aria neutra	kg	40	53
Peso versione con integrazione	kg	42	55
UNITA' VISTA DALL'ALTO			

PANNELLO COMANDI DEUMIDIFICATORI

Per il comando dei deumidificatori abbiamo due possibilità:

Comando completo con più funzioni: pannello remoto digitale Modbus



Comando con funzioni base: pannello remoto elettronico



Pannello remoto Modbus RS485 da parete

L'unità prevede il funzionamento autonomo attraverso il pannello di comandi digitale remoto che alloggia al suo interno la sonda di temperatura/umidità. Si possono attivare le funzioni attraverso l'impostazione dei set point temperatura / umidità e velocità del ventilatore.

L'unità prevede di essere comandata anche attraverso modbus RS485 sempre presente sull'unità (che funge anche da alimentazione); attraverso la comunicazione seriale da un device esterno Master, sarà possibile attivare e modificare tutte le funzionalità dell'unità.

Il modbus può essere gestito in due configurazioni:

1. prevede il comando modbus direttamente all'unità;
2. prevede che l'unità abbia il pannello T/H collegato per il funzionamento stand-alone ed il modbus comunichi direttamente con il pannello remoto T/H.

Pannello remoto elettronico da parete

Umidostato elettronico giornaliero che permette di regolare a piacimento l'umidità e di modificarla successivamente con estrema facilità.

Evita gli sprechi di energia azionando l'impianto di condizionamento o deumidificazione solo quando serve. Può essere installato direttamente su scatola da incasso 3 moduli oppure su parete. Alimentato a batterie.



GENERAL FITTINGS SPA

Via Golgi 73/75, 25064 Gussago (BS) - ITALY

te. +39 030 3739017

www.generalfittings.it