



SAFE_PRESS

Fiche technique SÉRIE 5T00 SAFE_PRESS

Raccords à sertir multiprofil avec système Leak Before Press

Sommaire

PRÉSENTATION	3
AVANTAGES	3
DOMAINES D'APPLICATION ET PERFORMANCES	5
LEAK BEFORE PRESS	6
PROFILS DE SERTISSAGE	7
COMPOSANTS ET MATÉRIAUX	8
RÈGLEMENTS	8
CERTIFICATIONS	10
INSTRUCTIONS DE MONTAGE	11

SÉRIE 5T00

Raccords à sertir multiprofil avec système LBP

SAFE_PRESS



PRÉSENTATION

Les raccords à sertir pour les tubes multicouche de la SÉRIE 5T00 SAFE_PRESS sont équipés de la fonction LEAK BEFORE PRESS (LBP) qui permet de visualiser les fuites d'eau en cas d'absence de pression. Grâce à la fonction LBP, il est possible de reconnaître rapidement les points de non-pressage et par conséquent d'intervenir en réduisant la possibilité d'erreurs ou d'oublis pouvant affecter l'étanchéité du système dans le temps.

Les raccords peuvent être utilisés dans les systèmes d'alimentation en eau chaude et froide à des fins sanitaires ou de chauffage/refroidissement, dans tous les types d'installations hydrauliques (commerciales, domestiques, industrielles et agricoles) et en principe avec des fluides non agressifs.

La géométrie du raccord permet un excellent accouplement entre le tube et le raccord après le sertissage et les fenêtres sur le support de la bague permettent de vérifier l'insertion correcte du tube. Deux joints toriques garantissent l'étanchéité et la fiabilité du produit dans le temps.

Le corps du raccord est en laiton, tandis que la douille est en acier AISI 304.









Dans le cas d'installations sous gaine, il faut éviter tout contact entre le mélange de ciment et les parties métalliques du raccord. Le type de raccord étant irréversible (non démontable), il est possible de positionner le raccord sous gaine, en prenant soin de le protéger avec des matériaux appropriés.

AVANTAGES

- Fonction LBP (Leak Before Press) : sécurité maximale
- Multiprofil
- Bague diélectrique avec fenêtre de contrôle de la position correcte du tube
- Joint torique double
- Approuvé DVGW, OVGW
- Utilisation de matières premières de haute qualité [UBA LIST]

- Filetage conique UNI EN 10226-1 (ex ISO 7/1)
- Installation efficace : possibilité de créer des systèmes en série et en anneau avec fixation murale pour assurer une meilleure distribution et un meilleur échange d'eau
- Traçabilité du produit garantie par la date estampillée sur le corps du raccord

DOMAINES D'APPLICATION ET PERFORMANCES

Applications		T. min.	T. max	T. de système	Press.max
	eau potable	-20°C	+120°C	-20°C/+95°C	10 bar
	eau chaude sanitaire	-20°C	+120°C	-20°C/+95°C	10 bar
	refroidissement	-20°C	+120°C	-20°C/+95°C	10 bar
	radiateurs	-20°C	+120°C	-20°C/+95°C	10 bar
	chauffage au sol	-20°C	+120°C	-20°C/+95°C	10 bar
	irrigation	-20°C	+120°C	-20°C/+95°C	10 bar
	air comprimé	-20°C	+120°C	-20°C/+95°C	10 bar
	-20 °C(uniquement avec antigel glycol en% max 30%)				

LEAK BEFORE PRESS



Le système LBP assure une installation rapide et sûre des raccords à sertir car il permet au liquide de s'échapper là où le joint n'a pas été pressé.

Lorsque le raccord est correctement sertie, l'eau circule dans le système et aucune fuite n'est observée. Si le raccord n'est en revanche pas sertie, lorsque l'eau circule dans le système, on remarque les écoulements.



Grâce au système LBP, il est donc possible de reconnaître rapidement les points d'échec de la pression et d'intervenir en conséquence, ce qui réduit la possibilité d'erreurs ou d'oublis qui peuvent affecter l'étanchéité du système au fil du temps.

PROFILS DE SERTISSAGE

∅	TH	H	U
16x2.0	TH	H	U
20x2.0	TH	H	U
25x2.5	TH	H	U
26x3.0	TH	H	-
32x3.0	TH	H	U
40x3.5	TH	H	U
50x4.0	TH	H	U
63x4.5	TH	-	U

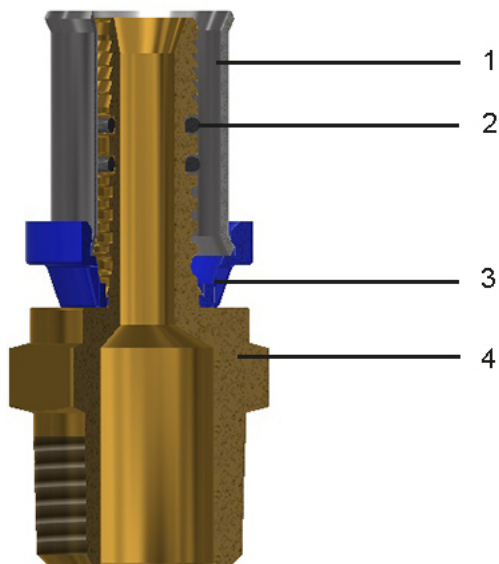
COMPOSANTS ET MATÉRIAUX



LÉGENDE		COMPOSANTS	MATÉRIAUX
	1	Douille	Acier inoxydable - AISI 304
	2	Joint	Élastomère pour eau potable
	3	Bague	Nylon
	4	Corps	Laiton CW617N - UNI EN 12165

S

RÈGLEMENTS

- UNI EN ISO 21003-3

Les raccords sont conformes à la norme UNI EN ISO 21003-3 : « Systèmes de canalisations multicouches pour installations d'eau chaude et froide à l'intérieur des bâtiments »

- UNI EN 1254-7-8

Les raccords sont conformes à la norme UNI EN 1254-7-8 : « Cuivre et alliages de cuivre - Raccords - Partie 8 : raccords à sertir pour tuyaux en plastique et tubes multicouches »

- UNI EN 10226-1

Tous les filetages sont conformes à la norme UNI EN 10226-1 : « Filetages de tuyauterie pour raccordement avec étanchéité dans le filet »

- Décret Ministériel 174 (06/04/2004)























Matériaux conformes au décret ministériel n° 174 du 06/04/2004 [Règlement relatif aux matériaux et objets pouvant être utilisés dans les installations fixes de captage, de traitement, d'adduction et de distribution d'eau destinée à la consommation humaine

- Conforme à 4MS, liste UBA (groupe BC), DIN 50930/6 Dir. 2011/65/UE, 6C Annexe III (RhOSII)

- Conforme à DVGW W534 - ISO21003

- Conforme à KIWA ATA - ISO21003

CERTIFICATIONS

ÉTAT	CERTIFICATION	ÉTAT	CERTIFICATION
			
			
	kiwa 		
			
			
			

INSTRUCTIONS DE MONTAGE

À l'aide d'un outil spécial coupe tubes [code TT50.00], coupez perpendiculairement à l'axe du tube.



Étalonnez et ébavurez le tube avec la jauge appropriée [code CS50.00 ; MA00.90], en prenant soin d'enlever les éventuels copeaux résiduels.
Le chanfreinage interne doit être réalisé sur toute la circonférence.



Placez le tube sur le support du raccord jusqu'à ce qu'il soit en butée contre l'anneau en plastique.
Le tube est correctement inséré lorsqu'il est visible à travers toutes les fenêtres d'inspection de l'écrou à bague en plastique.



Positionnez les pinces à presser et actionnez le bouton électrique de la machine à presser.

Attention : un mauvais positionnement de la pince peut affecter le fonctionnement du système.

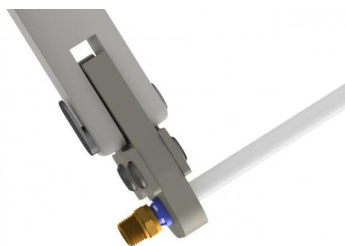



GENERAL FITTINGS SPA

Via Golgi 73/75, 25064 Gussago (BS) - ITALY

te. +39 030 3739017

www.generalfittings.it