



TRIDENT

Technisches Datenblatt SERIE 5G00

Multiprofil-Pressfittings für Wasser, Heizung und Gas

Inhaltsverzeichnis

PRÄSENTATION	3
VORTEILE	4
ANWENDUNGSBEREICH UND LEISTUNGEN	5
KOMPONENTEN UND MATERIALIEN	6
KLEMMPROFILE	7
VORSCHRIFTEN	8
ZERTIFIZIERUNGEN	8
MONTAGEANLEITUNGEN	9

SERIE 5G00**Multiprofil-Pressfittings für
Wasser, Heizung und Gas****TRIDENT****PRÄSENTATION**

TRIDENT ist die exklusive Serie von Pressfittings für Mehrschichtverbundrohre mit dreifacher Anwendung: WASSER, GAS und HEIZUNG. Die Anschlüsse können in Anlagen zur Versorgung mit heißem und kaltem Wasser für Sanitärgebrauch, Heizungs- und Klimaanlage, in Anlagen zur Gasversorgung für Haushalte über das öffentliche Gasnetz, an Gasflaschen oder Gasbehältern für Flüssig-Propangas sowie in jeder hydraulischen Installation (gewerblich, zivil, industriell und landwirtschaftlich) und für nicht aggressive Flüssigkeiten eingesetzt werden.

Die Anschlüsse der Serie 5G00 wurden so konzipiert und getestet, dass sie mit den unterschiedlichen Profilen von Pressgeräten TH, H, U verwendet werden können. Die Serie 5G00 besteht aus Pressfittings für Mehrverbundschichtrohr mit Messingkörper und Stahlmuffe.

Die Geometrie des Anschlusses ermöglicht die optimale Verbindung zwischen Rohr und Anschluss infolge des Pressvorgangs und über den Einblick am Muffenhalter kann die korrekte Einführung des Rohrs überwacht werden. Zwei O-Ringe garantieren die Abdichtung und Zuverlässigkeit des Produkts auf lange Zeit.

Da die Art der Verbindung irreversibel ist [nicht demontierbar]:







- Für Wassergebrauch kann der Anschluss Unterputz verlegt werden, sofern er mit entsprechendem Material abgeschirmt wird (siehe Konformitätserklärung Nr. 0128/15)

- Für die Gasbenutzung kann der Anschluss unter Putz verlegt werden, sofern er in einem Inspektionskasten installiert wird

VORTEILE





- Dreifache Anwendung: WASSER,GAS, HEIZUNG
- Pressprofile
- Doppelter O-Ring mit Zertifizierung für Gas und Wasser
- Vereinfachung bei der Handhabung der Codes und Reduzierung des Lagerbestands
- Erhöhte Sicherheit an der Baustelle (nur 1 Produkt für Wasser und Gas)
- Hülse mit farbigem Stick zur sofortigen Erkennung von Anwendungen und Abmessungen
- Dielektrischer Ring mit Kontrollfenster der korrekten Position des Rohres
- Einsatz von hochwertigen Rohstoffen [UBA LIST]
- In Übereinstimmung mit der Norm UNI 11344
- Die Rückverfolgbarkeit des Produkts wird durch das Datum auf dem Gehäuse des Anschlusskörpers garantiert
- Konisches Gewinde ISO 7/1
- Großes Sortiment [mit Ø 16 bis Ø 32]

ANWENDUNGSBEREICH UND LEISTUNGEN

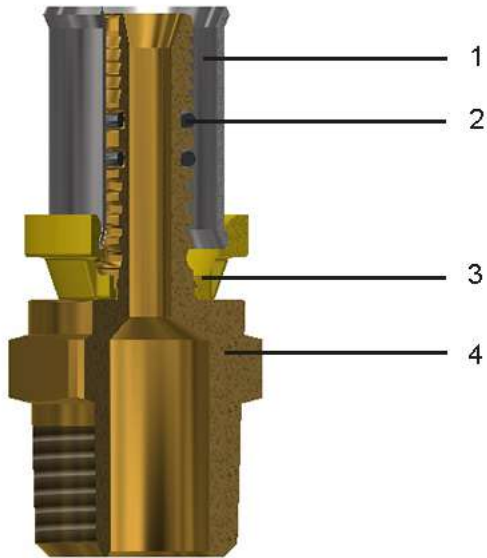
Anwendungen		Mindesttemperatur	Höchsttemperatur	Systemtemperatur	Maximaler Betriebsdruck
	Trinkwasser	-20°C	+120°C	-20°C/+95°C	10 bar
	Warmwasser	-20°C	+120°C	-20°C/+95°C	10 bar
	Kühlung	-20°C	+120°C	-20°C/+95°C	10 bar
	Heizkörper	-20°C	+120°C	-20°C/+95°C	10 bar
	Fußbodenheizung	-20°C	+120°C	-20°C/+95°C	10 bar
	Druckluft	-20°C	+120°C	-20°C/+95°C	10 bar
	Bewässerung	-20°C	+120°C	-20°C/+95°C	10 bar
	Gas	-20°C	+70°C	-20°C/+70°C	0.5 MOP
	-20°C (nur mit Frostschutzmittel Glykol zu max. 30%)				

KOMPONENTEN UND MATERIALIEN



LEGENDE		BAUTEILE	MATERIALIEN
	1	Hülse	Edelstahl - AISI 304
	2	O-Ring	Elastomer (für Trinkwasser und Gas)
	3	Ringmutter	Nylon
	4	Gehäuse	Messing CW617N - UNI EN 12165

KLEMMPROFILE

Ø		TH		H		U
WASSER						
16x2.0		TH		H		U
20x2.0		TH		H		U
26x3.0		TH		H		-
32x3.0		TH		H		U
GAS						
16x2.0		TH		H		U
20x2.0		TH		H		U
26x3.0		TH		H		-
32x3.0		TH		H		U

VORSCHRIFTEN

- ISO 21003-3

Die Anschlüsse entsprechen der Norm ISO 21003-3: „Mehrschichtverbundrohr-Leitungssysteme für Warm- und Kaltwasserinstallationen in Gebäuden.“

- UNI EN 1254-7-8

Die Anschlüsse entsprechen der Norm UNI EN 1254-7-8: „Kupfer und Kupferlegierungen - Hydraulikanschlusssteile - Teil 8: Pressfittings für den Einsatz mit Kunststoff- und Mehrschichtverbundrohren“

- UNI EN 10226-1

Alle Gewinde entsprechen der Norm UNI EN 10226-1: „Rohrgewinde für im Gewinde dichtende Verbindungen“

- Ministerialerlass 174 (06.04.2004)

Die verwendeten Materialien entsprechen dem Ministerialdekret Nr. 174 vom 04.06.2004 [Verordnung über die Materialien und Gegenstände, die in Anlagen zur Sammlung, Behandlung, Zuleitung und Verteilung von Wasser für den menschlichen Gebrauch verwendet werden können]

- UNI 7129















Die Anschlüsse entsprechen der Norm UNI 7129: „Gasanlagen für den Hausgebrauch und ähnliche Zwecke, die vom Verteilungsnetz gespeist werden - Entwurf, Installation und Inbetriebnahme“

- UNI 11344

Die Anschlüsse entsprechen der Norm UNI 11344: „Mehrschichtverbundrohr-Leitungssysteme aus Metall und Kunststoff und Anschlüsse für die Beförderung gasförmiger Brennstoffe für interne Anlagen“

- Konformität mit 4MS, UBA Liste (Gruppe BC), DIN 50930/6 Richtlinie 2011/65/EU, 6C Anhang III (RhOSII)

ZERTIFIZIERUNGEN

NATION	ZERTIFIZIERUNG	NATION	ZERTIFIZIERUNG	NATION	ZERTIFIZIERUNG
					
					
					

MONTAGEANLEITUNGEN

Mit dem entsprechenden Rohrschneider [Code TT50.00] einen senkrecht zur Rohrachse stehenden Schnitt ausführen.



Kalibrieren und Entgraten des Rohrs mit einem speziellen Entgrater [Code CS50.00; MA00.90], wobei darauf zu achten ist, dass keine Späne mehr vorhanden sind. Die Innenschräge muss über den gesamten Umfang erfolgen.



Das Rohr bis zum Anschlag mit dem Kunststoffring an der Schlauchtülle des Anschlusses montieren. Das Rohr ist dann korrekt montiert, wenn es durch alle Inspektionsfenster des Kunststoffrings sichtbar ist.



Die Pressbacken anlegen und den Schalter der elektrischen Pressmaschine betätigen. Achtung: Die unsachgemäße Positionierung der Pressbacken könnte die gesamte Funktionstüchtigkeit der Anlage beeinträchtigen.

N.B. Gewindeanschlüsse: das Anschlussstück mit Isoliermaterial umwickeln (der Anwendung von Hanf wird abgeraten), um eine bessere Abdichtung zu erreichen. Darauf achten, dass kein weiteres Material überragt, um zu verhindern, dass es durch zu festes Anziehen zu Brüchen kommt.





GENERAL FITTINGS SPA

Via Golgi 73/75, 25064 Gussago (BS) - ITALY

te. +39 030 3739017

www.generalfittings.it