



**LOKI**

---

## Scheda tecnica LOKI VARMO

Collettori modulari in ottone

---

## Sommario

PRESENTAZIONE	3
VANTAGGI	3
APPLICAZIONI E PRESTAZIONI	4
COMPONENTI E MATERIALI 6M00.88	5
COMPONENTI E MATERIALI 6M00.99	6
COMPONENTI E MATERIALI 6M00.90	7
CERTIFICAZIONI	8
NORMATIVE	8
FLUSSIMETRI	8
CARATTERISTICHE FLUIDINAMICHE	10
ISTRUZIONI DI MANUTENZIONE	11
BILANCIAMENTO MECCANICO DELL'IMPIANTO	11
DETENTORI (vitoni a memoria meccanica)	11
Valvole di intercettazione predisposte per comando elettrotermico	13
CONNESSIONI	14
DIMENSIONI 6M00.88	16
DIMENSIONI 6M00.90	17
DIMENSIONI 6M00.99	18

## LOKI (SERIE 6M00)

Collettori di distribuzione modulari per impianti radianti con uscite  $\frac{3}{4}$ "



## PRESENTAZIONE

I collettori della SERIE 6M00 denominati Loki con uscite da  $\frac{3}{4}$ " Eurocono sono la soluzione ideale per la distribuzione di acqua in impianti di riscaldamento e raffrescamento radiante. L'estrema flessibilità data dalla possibilità di poterli assemblare a piacimento, permette molteplici combinazioni e la riduzione dello stock a magazzino.



La filettatura fasata e la tenuta O-Ring consentono un rapido montaggio e allineamento delle derivazioni senza l'ausilio di nessuna attrezzatura e la garanzia di tenuta senza l'impiego di canapa o teflon.

Numerosi accessori permettono di completare il collettore con tutti i componenti necessari al funzionamento dell'impianto: staffe, valvole a sfera di intercettazione, valvole di sfiato e rubinetti di carico-scarico.

## VANTAGGI

- Riduzione dello stock di magazzino
- Massima flessibilità e semplicità di configurazione. Grazie alla fasatura dei filetti la composizione è allineata
- No ad inutili sprechi
- Utilizzabili in impianti sia a bassa che ad alta temperatura
- Interasse costante 50mm
- Garanzia di tenuta senza sigillanti grazie all'O-ring: rapidità d'installazione
- Materie prime impiegate di alta qualità (UBA LIST)
- Adatti a tutte le tipologie di tubo plastico, metallo e metallo-plastico
- Rintracciabilità garantita dal datario impresso sul corpo del collettore
- Bilanciamento di ogni derivazione

## APPLICAZIONI E PRESTAZIONI

APPLICAZIONI		T. min. con vitone	T. min. con flussi metro	T. max con vitone	T. max con flussi metro	Press. max con vitone	Press. max con flussimetro	Portata con flussi metro
	riscaldamento a pavimento	-20°C	-7°C	+95°C	+65°C	10 bar	6 bar	0.5 lt/min
	riscaldamento a parete	-20°C	-7°C	+95°C	+65°C	10 bar	6 bar	0.5 lt/min
	riscaldamento a soffitto	-20°C	-7°C	+95°C	+65°C	10 bar	6 bar	0.5 lt/min
	radiatori	-20°C	-7°C	+95°C	+65°C	10 bar	6 bar	0.5 lt/min
	raffrescamento	-20°C	-7°C	+95°C	+65°C	10 bar	6 bar	0.5 lt/min
	-20°C: solo con liquido antigelo, glicole, in % max del 30%							

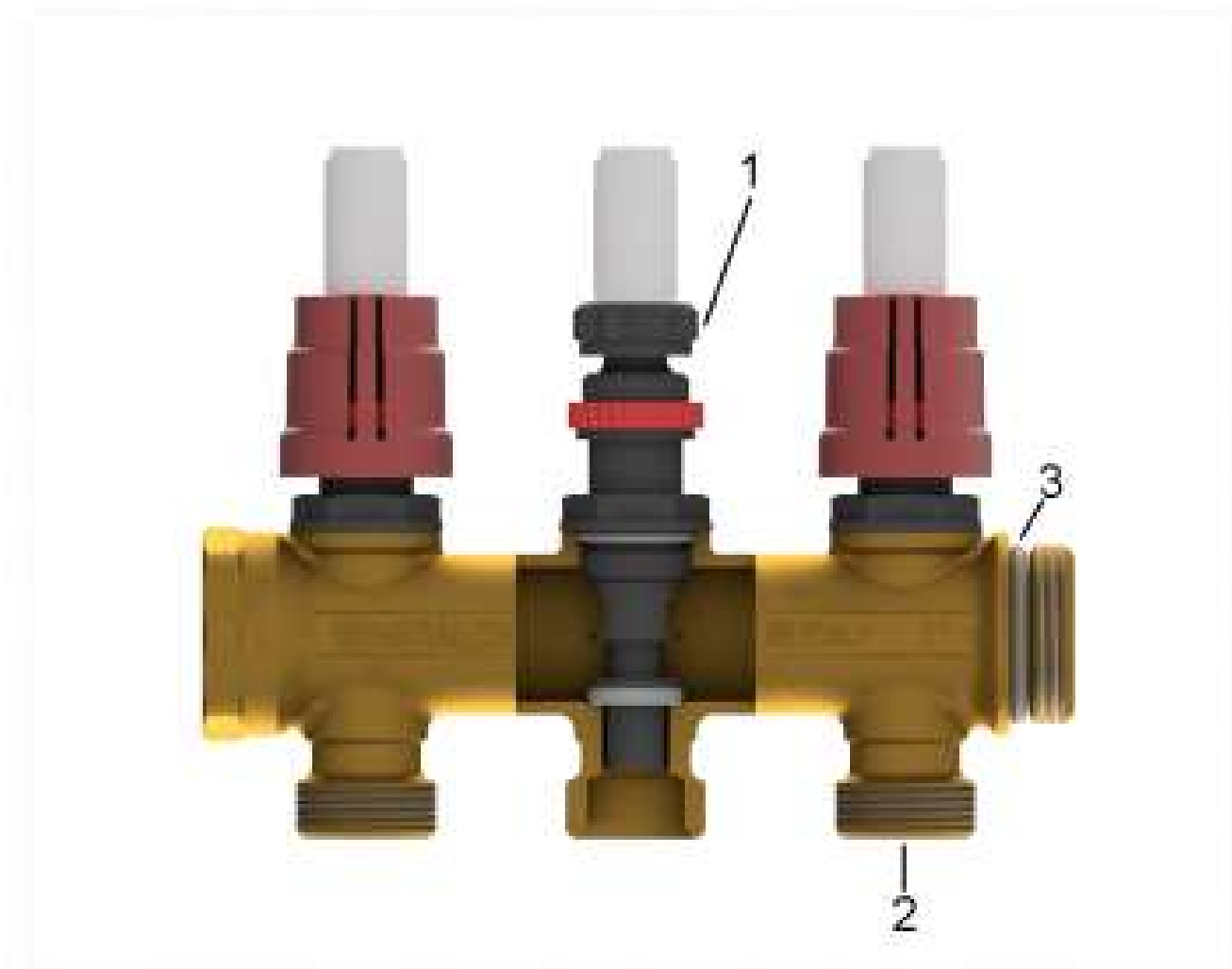
**COMPONENTI E MATERIALI 6M00.88**

LEGENDA	COMPONENTI	MATERIALI
1	Flussimetro	Plastica
2	Collettore	CW617N - UNI EN 12165
3	O-Ring	Elastomero

## COMPONENTI E MATERIALI 6M00.99

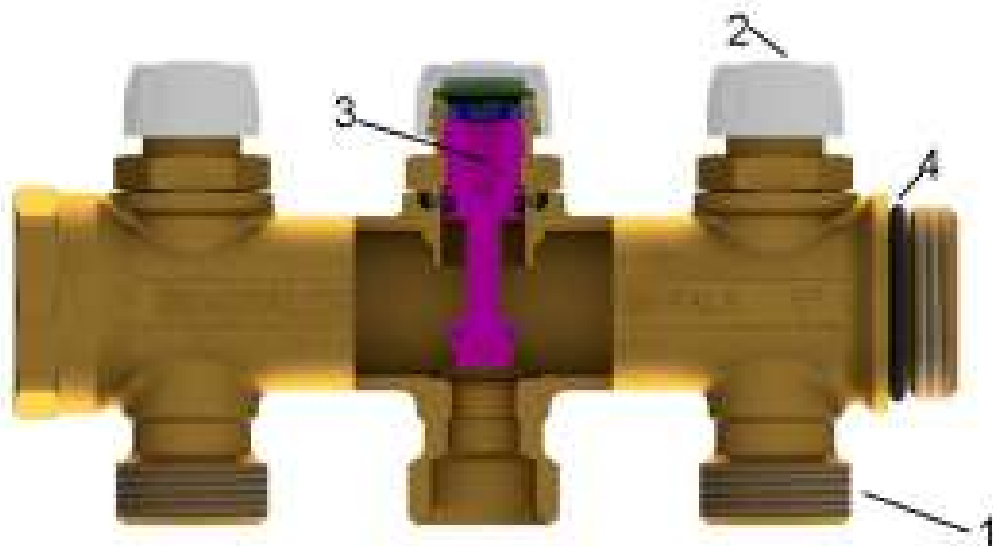

LEGENDA	COMPONENTI	MATERIALI
1	Collettore	CW617N – UNI EN 12165
2	Manopola	ABS
3	Vitone	CW617N – UNI EN 12164
4	O-Ring	Elastomero

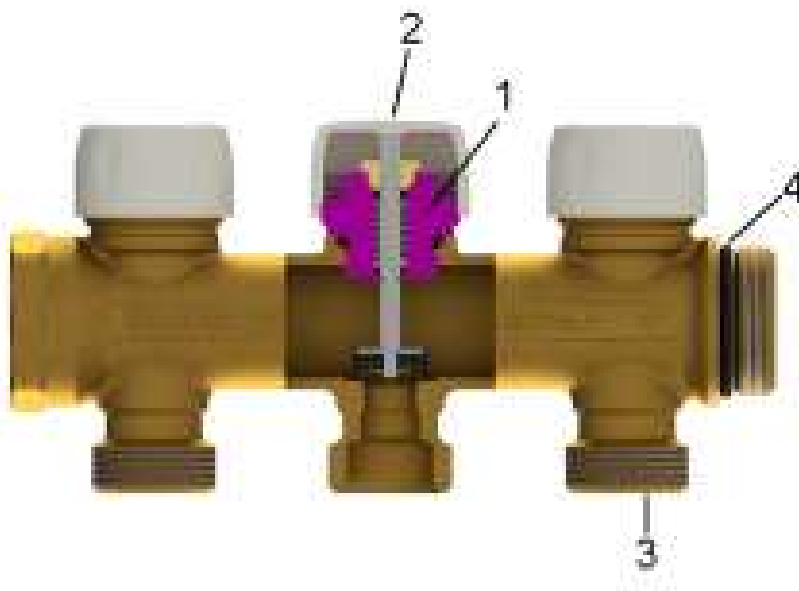
**COMPONENTI E MATERIALI 6M00.90**

LEGENDA	COMPONENTI	MATERIALI
1	Vitone	CW617N - UNI EN 12164
2	Manopola	ABS
3	Collettore	CW617N - UNI EN 12165
4	O-Ring	Elastomero

## CERTIFICAZIONI

STATO	CERTIFICAZIONE	STATO	CERTIFICAZIONE	STATO	CERTIFICAZIONE
					

## NORMATIVE

- UNI EN ISO 228-1

Filettatura di tubazioni per accoppiamento non a tenuta sul filetto

## FLUSSIMETRI

Funzione "memory-stop" flussimetro

Sistema di bloccaggio del grado di apertura del flussimetro che consente, alla riapertura del circuito, l'arresto della corsa nella impostazione iniziale (valore di progetto).

- 1) Impostare la regolazione del flussimetro a valore di progetto. Il volantino, durante questa operazione, deve essere tolto;
- 2) Avvitare la ghiera di "Memory-Stop" in senso antiorario (filettatura sinistra) fino ad arrivare a fine corsa;
- 3) Riposizionare il volantino. Agendo sul volantino (ruotando in senso orario) è possibile chiudere il singolo circuito. Ruotando in senso contrario fino al suo bloccaggio, è possibile riaprire il circuito, fino a valore di progetto impostato.

Tramite le due asole presenti sul volantino è possibile piombare il Flussimetro, onde evitarne la manomissione della regolazione impostata.

Attenzione: NON utilizzare attrezzi per la manovra/regolazione del flussimetro, onde pregiudicarne il corretto funzionamento del flussimetro stesso.



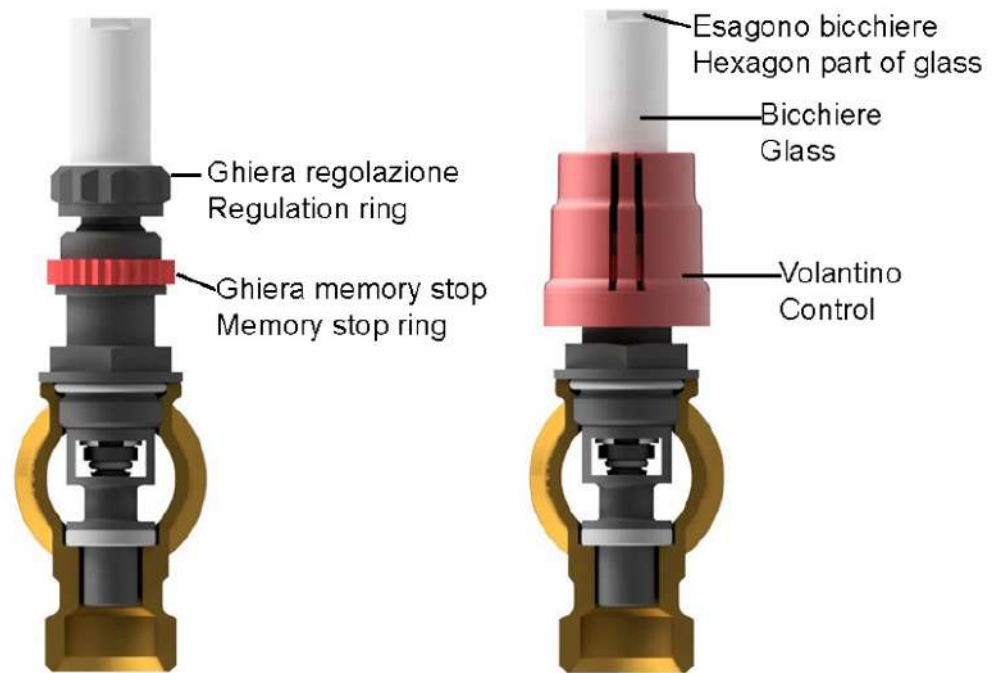

### FLUSSIMETRO 0.5 L

DP Pa	DP kpa	Q l/h
10	0.01	8
100	0.1	25
500	0.5	60
1000	1	82
5000	5	185
10000	10	260
20000	20	365
30000	30	450
40000	40	520
50000	50	585
60000	60	640
70000	70	690
80000	80	740
90000	90	785
100000	100	825

## CARATTERISTICHE FLUIDINAMICHE

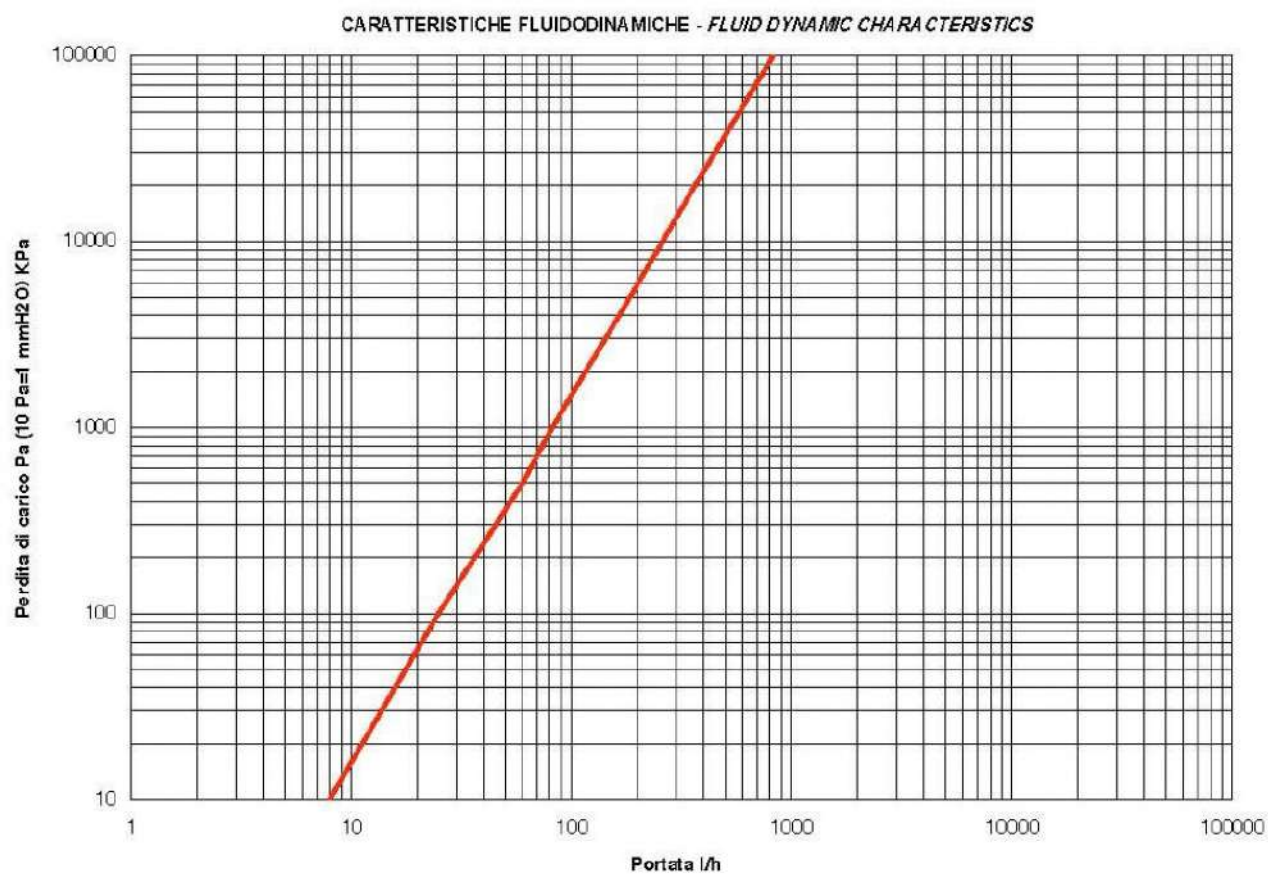

--	--

## ISTRUZIONI DI MANUTENZIONE

Il bicchiere può essere smontato ed ispezionato per una eventuale pulizia anche con impianto funzionante.

- 1) Chiudere il flussimetro ruotando l'anello, non prima di aver registrato il bilanciamento (l/min) dell'impianto
- 2) Con l'ausilio di una chiave esagonale svitare il bicchiere agendo sulla struttura esagonale dello stesso
- 3) Procedere alla pulizia del bicchiere
- 4) Riavvitare il bicchiere nella posizione originale, bilanciando nuovamente l'impianto.

## BILANCIAMENTO MECCANICO DELL'IMPIANTO

I misuratori di portata (o flussimetri) e i detentori a memoria meccanica (detentori) sono situati sulla mandata del circuito, in questo modo è possibile stabilire il valore della portata teorica dell'impianto idraulico, tramite la regolazione dei misuratori/regolatori, che sarà effettuata del tecnico installatore.

Tale regolazione si deve compiere con la valvola in posizione di ritorno totalmente aperta.

Accertato che le portate di ogni circuito idraulico determinano una perdita di carico dell'impianto, è fondamentale che le regolazioni siano eseguite manualmente per tutti gli anelli dei misuratori, fino a raggiungere i valori di portata in l/min determinati dal progetto.

## DETENTORI (vitoni a memoria meccanica)

Istruzioni di regolazione dei collettori con detentori:

- Svitare il tappo
- Con la chiave a brugola avvitare l'otturatore fino a raggiungere la posizione di chiusura
- Il detentore è pronto per essere regolato come da tabella sottostante
- Utilizzare la ghiera per creare un fine corsa meccanico, avvitandola a battuta sull'otturatore una volta impostata la portata desiderata. In questo modo è possibile aprire e chiudere l'otturatore senza perdere la regolazione impostata.

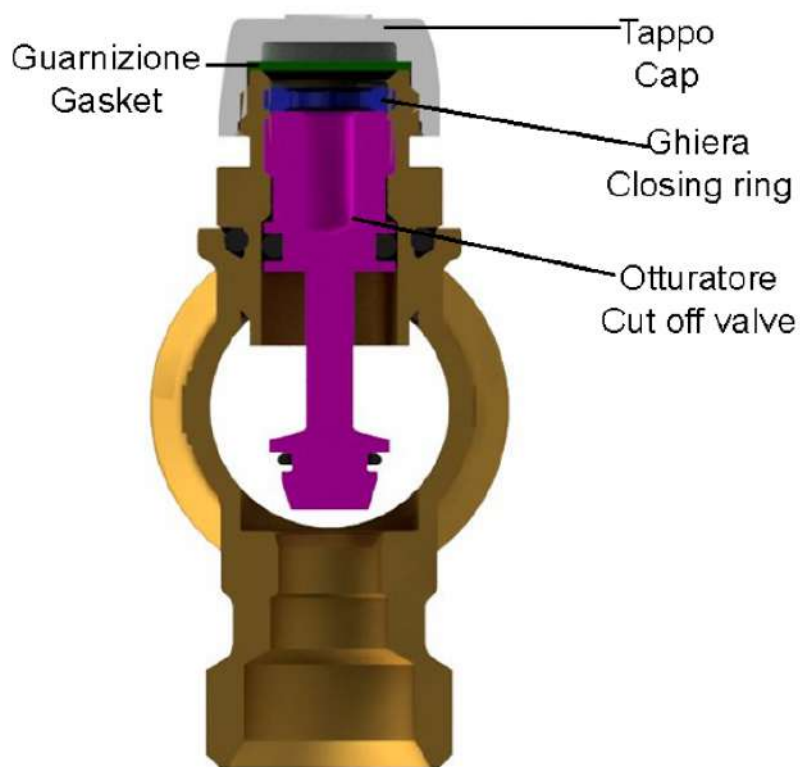

Posizione	N° giri	Kvs (m <sup>3</sup> /h)
1	1/2	0.09
2	1	0.27
3	1+1/2	0.73
4	2	0.91
5	2+1/2	1.08
6	3	1.26
7	3+1/2	1.41
8	4	1.53
9	4+1/2	1.65
10	5	1.76
11	5+1/2	1.85
12	tutto aperto	1.92

## Valvole di intercettazione predisposte per comando elettrotermico

1. Svitare la manopola di protezione
2. Posizionare la testa termoelettrica sulla valvola
3. Avvitare a mano la ghiera metallica (filettatura M30x1.5)
4. Eseguire i collegamenti elettrici



## CONNESSIONI

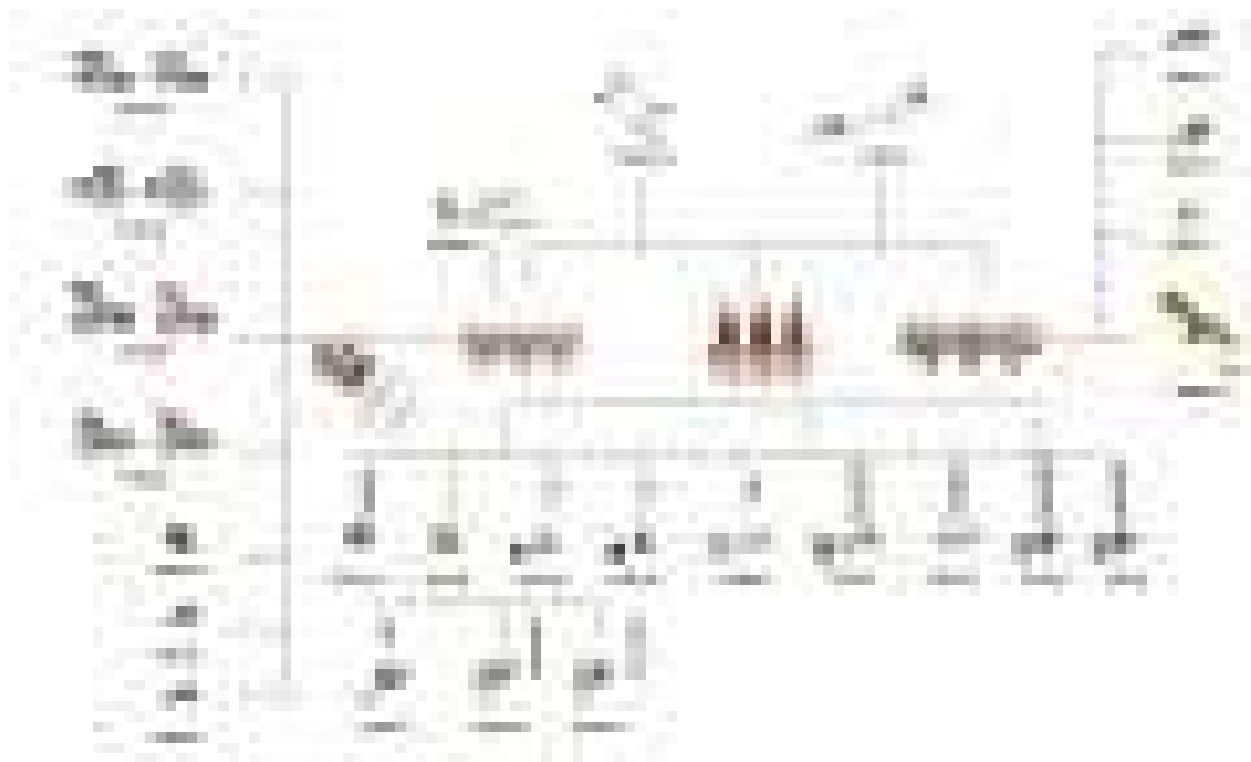

## INSERTI E RACCORDI

CODICE	DESCRIZIONE	TUBO
7Y00.M5	Valvola a sfera compatta bocchettone con farfalla senza termometro	
7Y00.M6	Valvola a sfera compatta bocchettone con farfalla con termometro	
7Y00.M8	Valvola a sfera compatta a squadra bocchettone con farfalla senza termometro	
7Y00.Q8	Valvola a sfera compatta a squadra bocchettone con farfalla con termometro	
6200.J4	Tappo maschio con o-ring	
6200.01	Raccordo diritto maschio con o-ring	
6200.21	Angolo maschio fasato con o-ring	
6200.22	Angolo femmina fasato con o-ring	

**INSERTI E RACCORDI**

5S00.02	Raccordo diritto femmina	
2600.41	Tappo femmina	
6M00.87	Terminale per collettori modulari loki	
6500.89	Comandi elettrotermici	
AC00.80	Staffe per collettori	
AC00.80.I	Staffe per collettori	
6300.85	Adattatore sede piana eurocono	
7E00.H4	Adattatore	Tubo rame/acciaio
3400.C7	Raccordo diritto sede piana con girello	Tubo Pe-X
5S00.C7	Raccordo diritto sede piana con girello	Tubo multistrato
5T00.C7	Raccordo diritto sede piana con girello	Tubo multistrato
5700.H4	Dado nichelato con ogiva e guarnizione inclusa	Tubo rame
2700.H4	Dado nichelato con ogiva e guarnizione inclusa	Tubo rame
3300.80	Dado nichelato, ogiva e inserto eurocono	Tubo Pe-X
5700.80	Dado nichelato, ogiva e inserto eurocono	Tubo multistrato
5S00.15	Raccordo dritto sede conica O-Ring con girello	Tubo multistrato
5S00.15.N	Raccordo dritto nichelato sede conica O-Ring con girello	Tubo multistrato
5T00.15.N	Raccordo dritto nichelato sede conica O-Ring con girello	Tubo multistrato

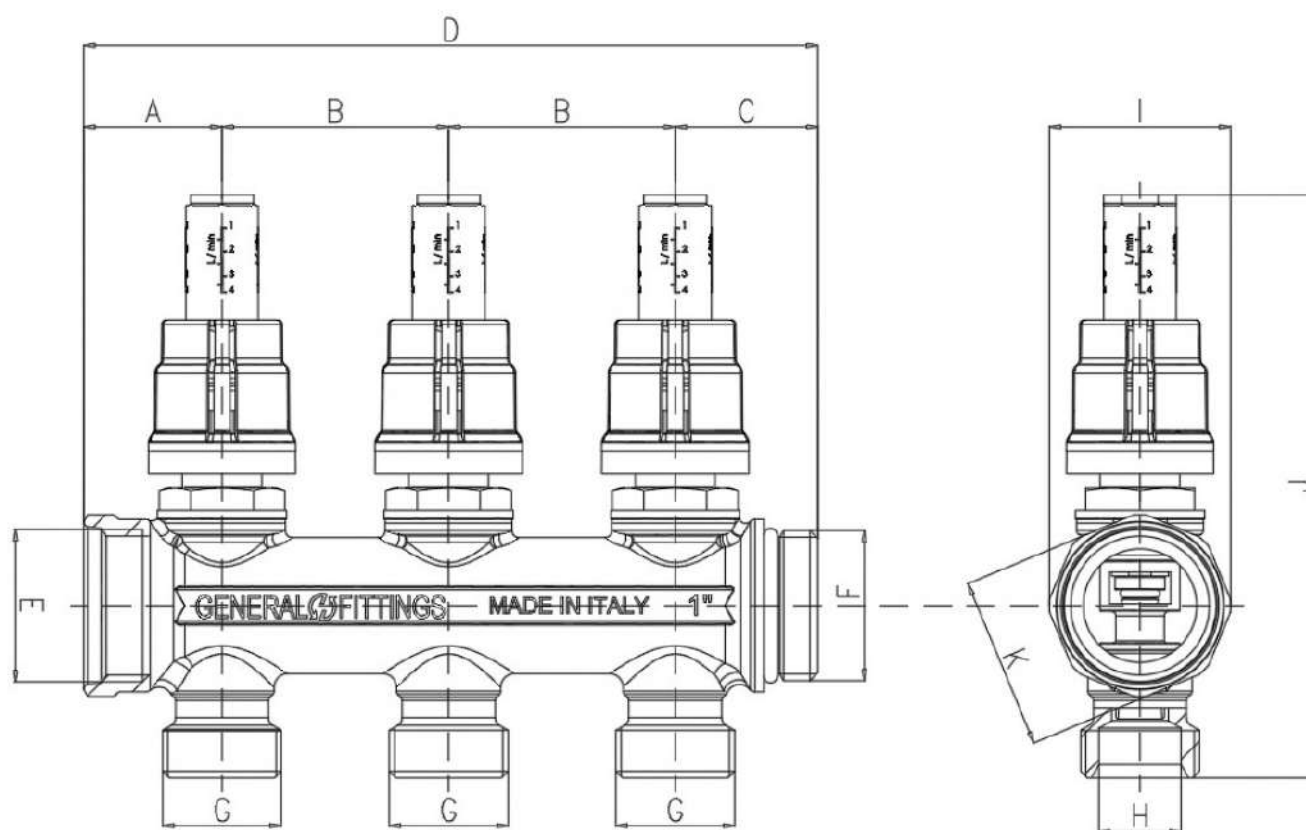
**DIMENSIONI 6M00.88**

CODICE	A	B	C	D	E	F	G	H	I	J	K
6M0088H100502A	30.5	50	31.5	112	G 1"	G 1"	G 3/4"	Ø 18,1	40	128.5	38
6M0088H100503A	30.5	50	31.5	162	G 1"	G 1"	G 3/4"	Ø 18,1	40	128.5	38
6M0088H100504A	30.5	50	31.5	212	G 1"	G 1"	G 3/4"	Ø 18,1	40	128.5	38



## DIMENSIONI 6M00.90

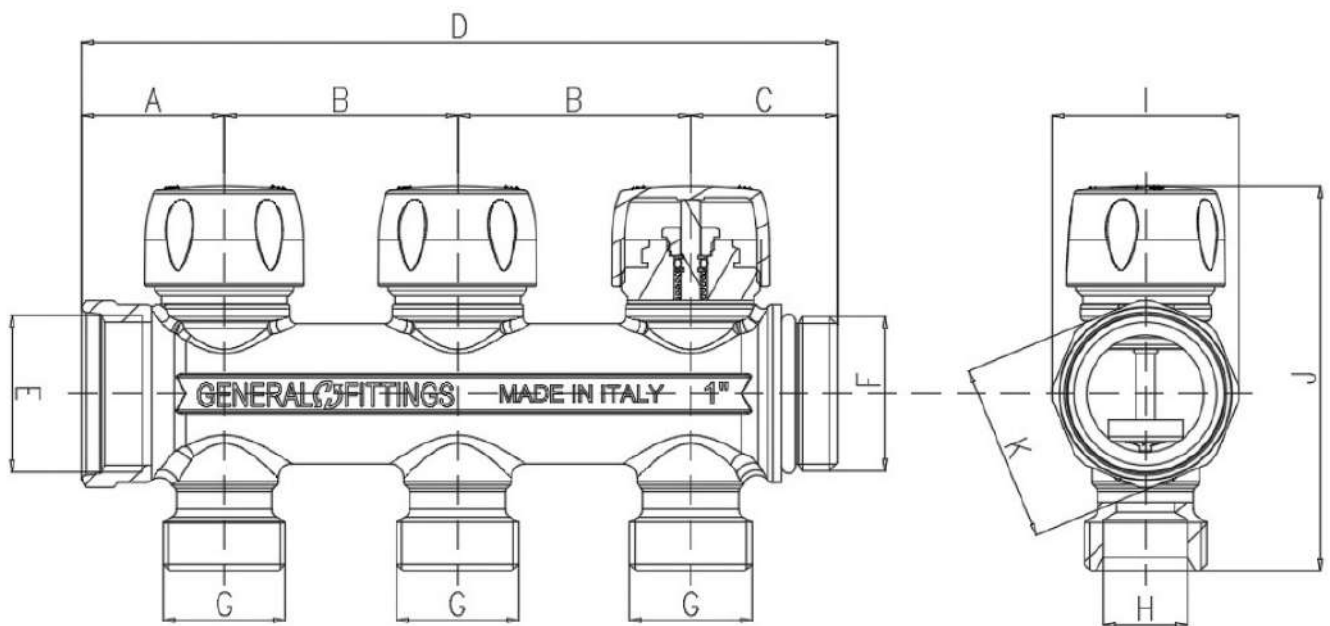

CODICE	A	B	C	D	E	F	G	H	I	J	K
6M0090H100502A	30.5	50	31.5	112	G 1"	G1"	G 3/4"	Ø 18,1	40	82.5	38
6M0090H100503A	30.5	50	31.5	162	G 1"	G1"	G 3/4"	Ø 18,1	40	82.5	38
6M0090H100504A	30.5	50	31.5	212	G1"	G 1"	G 3/4"	Ø 18,1	40	82.5	38

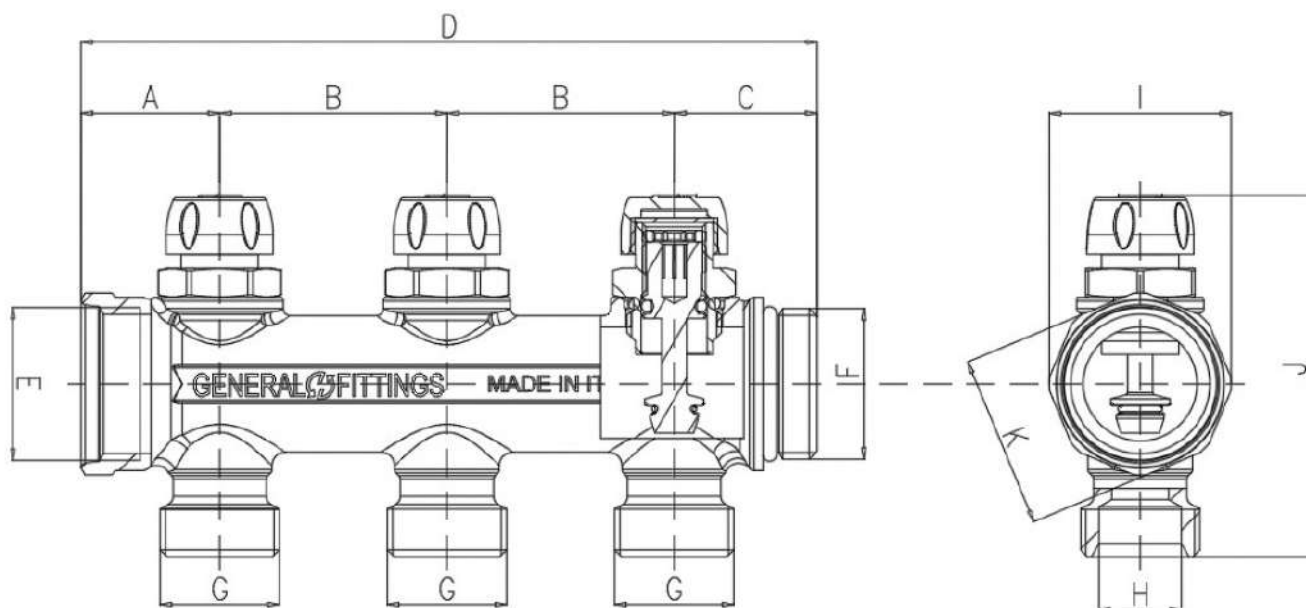
**DIMENSIONI 6M00.99**

CODICE	A	B	C	D	E	F	G	H	I	J	K
6M0093H100502A	30.5	50	31.5	112	G 1"	G 1"	G 3/4"	Ø 18,1	40	79.5	38
6M0093H100503A	30.5	50	31.5	162	G 1"	G 1"	G 3/4"	Ø 18,1	40	79.5	38
6M0093H100504A	30.5	50	31.5	212	G 1"	G 1"	G 3/4"	Ø 18,1	40	79.5	38



GENERAL FITTINGS SPA

Via Golgi 73/75, 25064 Gussago (BS) - ITALY

te. +39 030 3739017

[www.generalfittings.it](http://www.generalfittings.it)