



COMPREX

Ficha técnica **SERIE 5E00**

Racores de compresión con inserto y ojiva cortada

Índice

PRESENTACIÓN	3
VENTAJAS	3
APLICACIONES Y DESEMPEÑO	4
COMPONENTES Y MATERIALES	5
ENROSCADO Y APRIETE DE TUERCAS	6
NORMAS	6
CERTIFICACIONES	6
INSTRUCCIONES DE ENSAMBLADO	7

SERIE 5E00**Racores de compresión con
inserto y ojiva cortada****COMPREX****PRESENTACIÓN**







La serie 5E00 está compuesta por racores de compresión de 3 piezas con inserto removible y ojiva cortada para tubo multicapa. Los racores se pueden utilizar en instalaciones de conducción de agua caliente y fría para uso sanitario o de calefacción/enfriamiento, en cualquier tipo de instalación hidráulica (comercial, doméstica, industrial y agrícola) e incluso hasta con fluidos no agresivos.

El apriete mecánico del racor y la compresión de los O-Ring del sujeta tubo garantizan el ajuste

VENTAJAS

- Amplia gama
- Para agua potable y calefacción
- Ajuste garantizado gracias al apriete mecánico del racor y de los O-Ring del sujeta tubo
- Las materias primas utilizadas son de alta calidad [UBA LIST]
- Niquelado sin contacto con el agua

APLICACIONES Y DESEMPEÑO

Aplicaciones		Temperatura mínima	Temperatura máxima	Temperatura del sistema	Presión máxima
	agua potable	-20°C	+120°C	-20°C/+95°C	10 bar
	agua caliente sanitaria	-20°C	+120°C	-20°C/+95°C	10 bar
	enfriamiento	-20°C	+120°C	-20°C/+95°C	10 bar
	radiadores	-20°C	+120°C	-20°C/+95°C	10 bar
	calefacción por suelo radiante	-20°C	+120°C	-20°C/+95°C	10 bar
	riego	-20°C	+120°C	-20°C/+95°C	10 bar
	-20 °C (con el uso de glicol en un porcentaje máximo del 30%)				

COMPONENTES Y MATERIALES

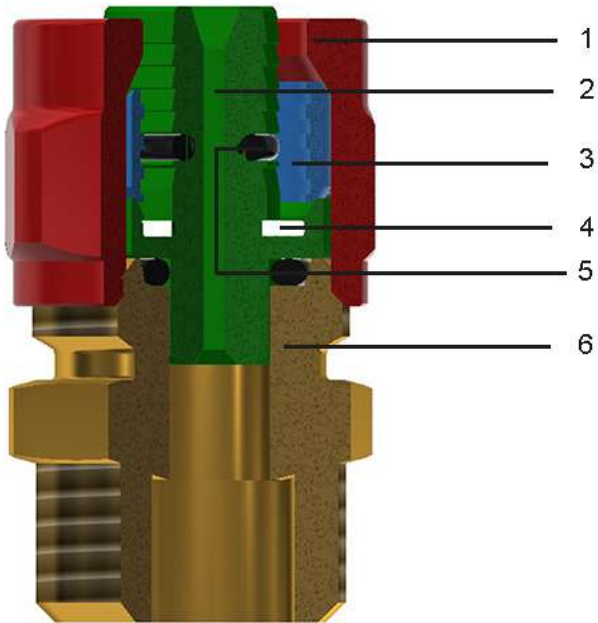

LEYENDA	COMPONENTES	MATERIALES
	1 Tuerca	CW617N - UNI EN 12165
	2 Inserto	CW617N - UNI EN 12164
	3 Ojiva	CW617N - UNI EN 12164
	4 Arandela aislante	TEFLON - FL8020
	5 Junta tórica	Elastómero para agua potable
	6 Cuerpo	CW617N - UNI EN 12165

ENROSCADO Y APRIETE DE TUERCAS

Ø	Conexión con rosca	N ° vueltas (+1/4)
Ø 16	M21x1,5	3/4
Ø 18	M25x1,5	3/4
Ø 20	M25x1,5	3/4
Ø 26	M33x1,5	1
Ø 32	M38x1,5	3/4

NORMAS

- ISO 21003-3

Los racores son conformes a la normativa ISO 21003-3: "Sistemas de canalización multicapa para instalaciones de agua caliente y fría en el interior de edificios."

- UNI EN 228-1 2003

Todos los roscados son conformes a la normativa UNI EN ISO 228-1:2003: "Roscas de tuberías para uniones sin estanquidad en la rosca"

- D.M. 174 (06/04/2004)

Los materiales utilizados son conformes con el Decreto Ministerial Italiano nº 174 del 06/04/2004 [Reglamento que concierne los materiales y objetos que pueden ser utilizados en las instalaciones fijas de captación, tratamiento, conducción y distribución de aguas destinadas al consumo humano]

- Conforme a 4MS, UBA List (grupo BC), DIN 50930/6 Dir. 2011/65/UE, 6C anexo III (RhOSII)

CERTIFICACIONES

NACIÓN	CERTIFICACIÓN	NACIÓN	CERTIFICACIÓN
			
			
			

INSTRUCCIONES DE ENSAMBLADO

Utilizando la herramienta cortatubos indicada [código TT50.00], realizar un corte perpendicular al eje del tubo.



Insertar la tuerca y la ojiva en el tubo.



Calzar el inserto en el tubo hasta el tope.



Calzar el racor en el inserto.



Ajustar la tuerca a mano, hasta donde sea posible, y ajustar luego con una llave hexagonal la tuerca hasta alcanzar el máximo número de giros (como indicado en la tabla de la página anterior)





GENERAL FITTINGS SPA

Via Golgi 73/75, 25064 Gussago (BS) - ITALY

te. +39 030 3739017

www.generalfittings.it